

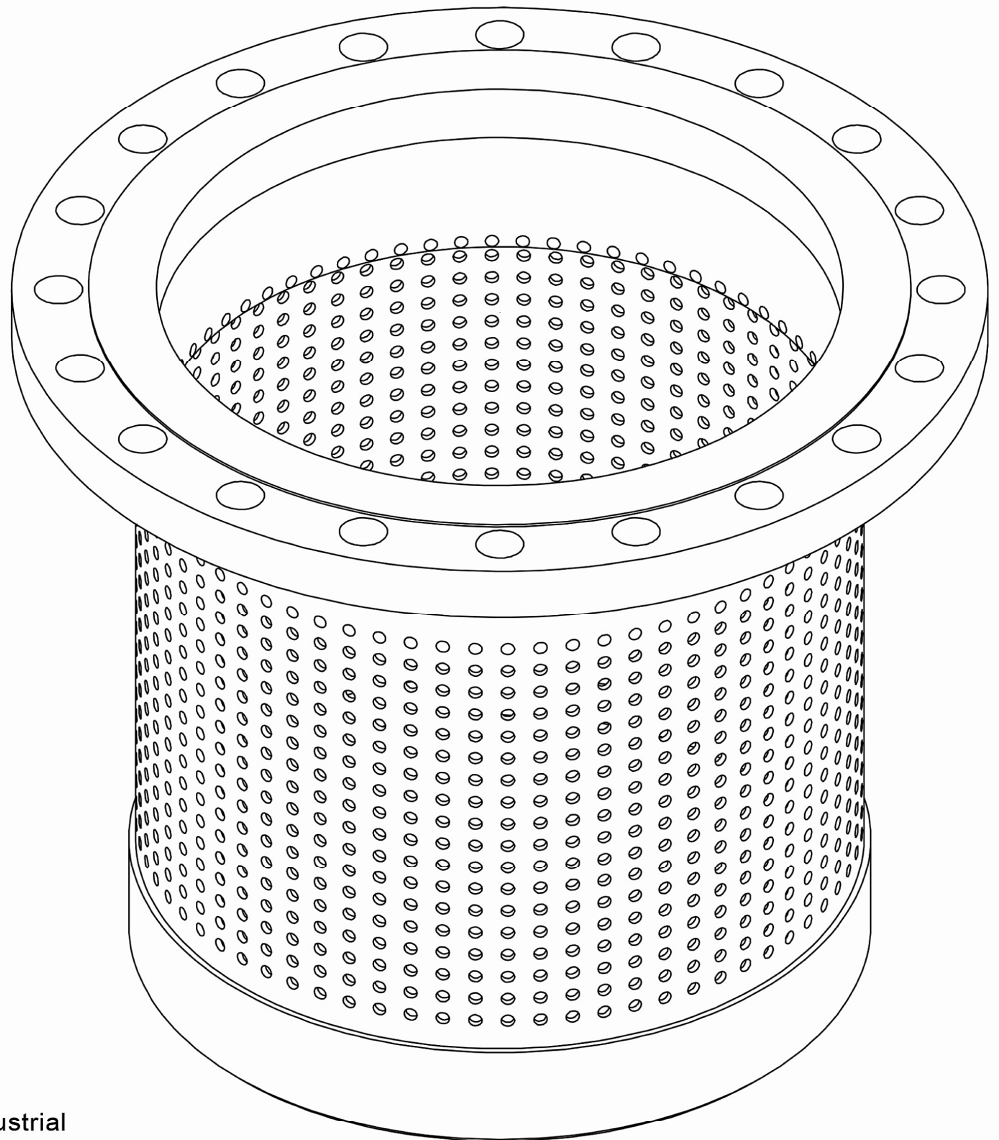

*Designer and manufacturer of steel fitting*

# *Strainer*



Address: razeghi st. arasang industrial  
compelex. boeenzahra/qazvin/iran

Tel : (028) 34357207- 8

Fax: (028) 34357209

[www.sarinfelez.ir](http://www.sarinfelez.ir)

## صافی سبیدی دو سر فلج

- \* کاربرد  
جلوگیری حرکت ذرات خارجی در مسیر خط لوله
- \* جنس  
بدنه: ST37 or Ductile iron  
توری: SS316 or SS304  
پیچ و مهره: A2 or A4 & Galvanized Steel

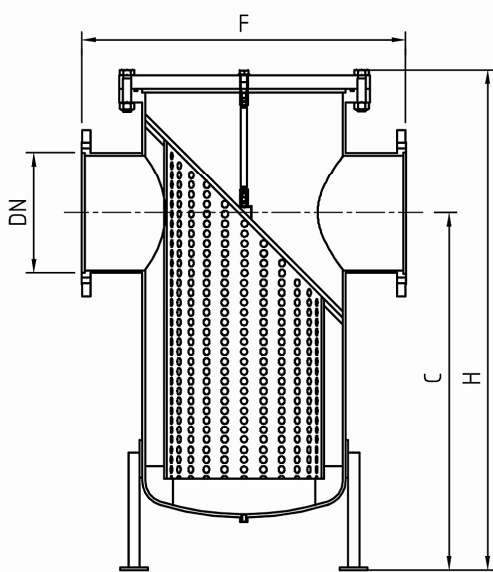

Type A

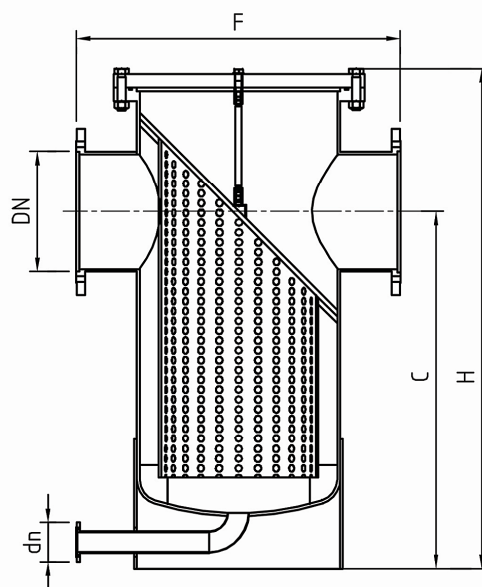

Type B

DN	F
200	600
250	730
300	850
350	980
400	1100
450	1200
500	1250
600	1450
700	1650
800	1850
900	2050
1000	2250

Type A	
H	C
850	600
950	660
1170	820
1270	880
1420	980
1550	1080
1620	1150
1880	1310
2080	1540
2300	1600
2520	1750
2870	1980

Type B		
dn	H	C
50	990	740
50	1100	810
65	1320	970
65	1430	1040
80	1610	1170
80	1720	1250
100	1870	1370
150	2160	1590
150	2380	1740
200	2680	1980
200	2900	2130
250	3350	2460

◀ ابعاد بر اساس میلیمتر می باشد .

◀ فلنچها بر اساس استاندارد (DIN EN 1092 (DIN 2501) و یا سایر استانداردهای مورد درخواست تولید می شوند.

◀ جهت دریافت اطلاعات تکمیلی با شرکت سرین فلز تماس حاصل فرمائید.



## Foot valve - Strainer

### سوپاپ مکش

- \* کاربرد  
جلوگیری از ورود ذرات خارجی به لوله مکش و همچنین ممانعت از تخلیه لوله مکش
- \* جنس  
بدنه : ST37 or Ductile iron
- توری : SS316 or SS304
- لاستیک : NBR or EPDM
- پیچ و مهره : A2 or A4

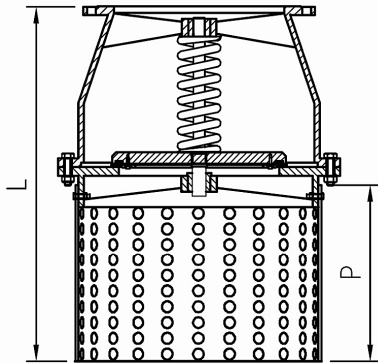

PN10 & PN16 & PN25 & PN40													
DN	200	250	300	350	400	450	500	600	700	800	900	1000	1200
L	500	590	690	730	800	910	940	1110	1280	1500	1720	1900	2550
P	200	250	300	350	400	450	500	600	700	800	900	1000	1200

### صافی سبکی یک سر فلنج

- \* کاربرد  
جلوگیری از ورود ذرات خارجی به کلکتور مکش (صافی ابتدای خط)
- \* جنس  
بدنه : ST37 or Ductile iron
- توری : SS316 or SS304
- پیچ و مهره : A2 or A4

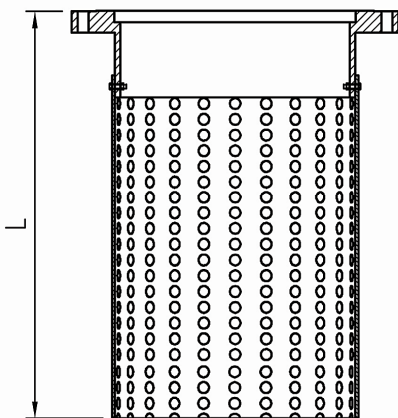

PN10 & PN16 & PN25 & PN40														
DN	200	250	300	350	400	450	500	600	700	800	900	1000	1200	1400
L	370	380	380	560	560	560	560	860	860	1080	1080	1100	1120	1400

- ◀ ابعاد بر اساس میلیمتر می باشد .
- ◀ فلنچها بر اساس استاندارد (DIN EN 1092 (DIN 2501) و یا سایر استانداردهای مورد درخواست تولید می شوند.
- ◀ جهت دریافت اطلاعات تکمیلی با شرکت سرین فلز تماس حاصل فرمائید.